

## A notre aimable clientèle

Nous constatons malheureusement qu'une partie des palettes EURO qui nous sont retournées sont en mauvais état.

C'est pourquoi, dès aujourd'hui un contrôle des palettes sera effectué par notre équipe de l'expédition à réception de celles-ci. Lors d'un retour de plus de 20 palettes l'expédition fera un contrôle ultérieurement. Seules les palettes en bon état seront comptabilisées.

Merci d'avance pour votre compréhension.

Pour toutes questions nous restons volontiers à votre disposition par téléphone au **0800 559 597** ou par mail à: **[ordermanagement-cem-fr-che@lafargeholcim.com](mailto:ordermanagement-cem-fr-che@lafargeholcim.com)**.

Meilleures salutations

Holcim (Suisse) SA

## Règlement de reprise de palettes EURO

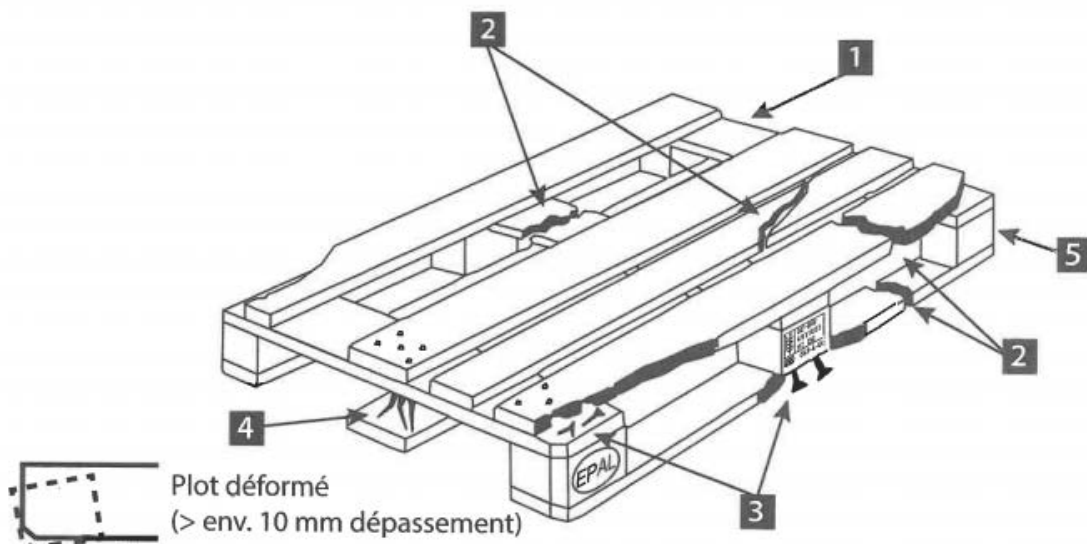

### Ne sont pas échangeables:

- Les palettes ne correspondant pas aux prescriptions de fabrication et d'identification.
- Les palettes présentant un ou plusieurs des défauts suivants:

- 1** Une planche manquante.
- 2** Une planche comportant une cassure transversale ou oblique.
- 3** Une ou plusieurs planches inférieures ou supérieures comportant des accrocs au point de faire apparaître les tiges de clous.
- 4** Un plot manquant ou fendu, de manière à faire apparaître des clous. Les plots déformés ne doivent pas dépasser de plus de 10 mm.
- 5** Le sigle de la société de chemin de fer et le sigle EUR sont manquants.

### Ne sont également pas échangeables les palettes:

- en mauvais état général;
- dont la capacité de charge n'est plus garantie;
- sales au point de salir la cargaison;
- sur lesquelles plusieurs plots sont fendus;
- dont les composants de fabrication ne sont manifestement pas conformes aux prescriptions.